

Produktkoncept

Överlägsen livslängd

Vårt fönstersystem är konstruerat för en överlägsen livslängd och optimerat för ett minimalt underhåll. Detta har vi kunnat nå genom en unik konstruktion och ett omsorgsfullt val av material och komponenter.

Materialval

Fönstrets bärande konstruktion för infästning av beslag, glas och övriga rörliga delar är av aluminiumprofil. Samtliga delar av fönstret som utsätts för väderpåverkan är tillverkade av underhållsfri ytbehandlad aluminium.

Aluminiumprofilens utformning skapar en tätning mot fukt och väta långt ut i väggkonstruktionen.

Komponenter

H-beslagen, gångjärn och spanjoletter är högvärdigt rostskyddsbehandlade och funktionstestade att klara ett extremt slitage under lång tid. Isolerglasen är tillverkade under sträng produktionskontroll och av ledande tillverkare.

Insidan av trä

Träkomponenter i karmbottenstycke och bågar har historiskt varit fönstrets svaga del. I vår konstruktion har vi eliminerat denna svaghet genom att inte låta regn, sol och vind nå träkomponenterna. Väl utvald skandinavisk furu är i H-Fönstrets konstruktion en beklädnad av rumssidan av fönstret. Högt ställda krav på träråvaran och ytbehandling ger känslan av ett vackert träfönster för användaren och ger underhållsfrihet åt fastighetsägaren.

Integrerade produkter

Vårt fönster- och dörrsystem går att kombinera i oändlighet. Samtliga delar kan integreras med varandra och byggas samman till hela fasadpartier. H-fönstrets tekniker ser en utmaning i varje nytt projekt och innovativa lösningar föds dagligen.

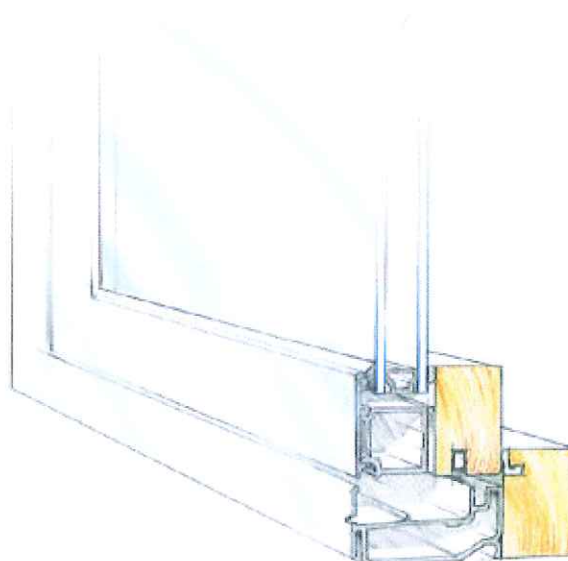

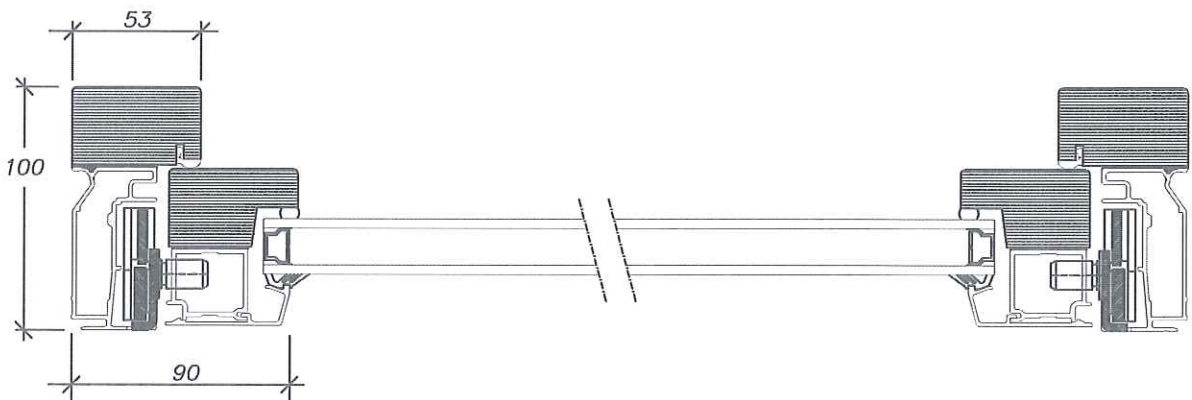
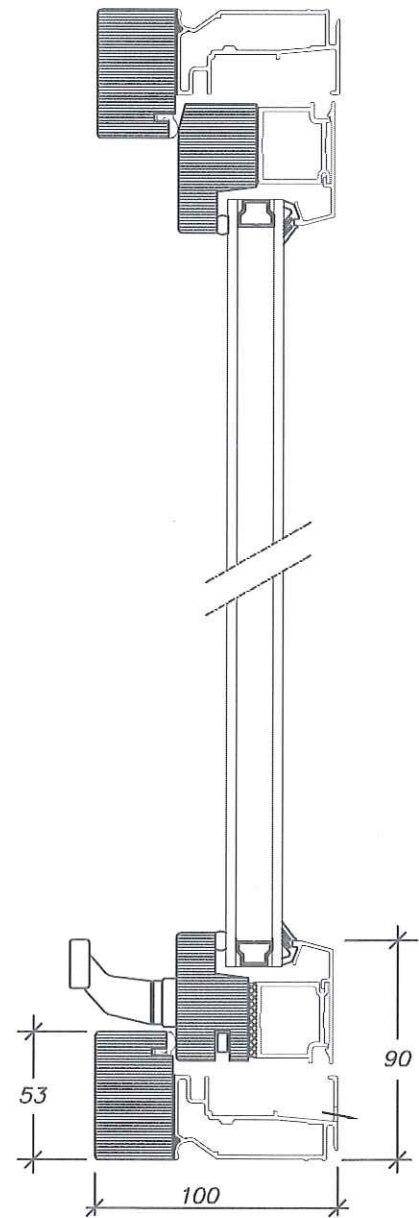
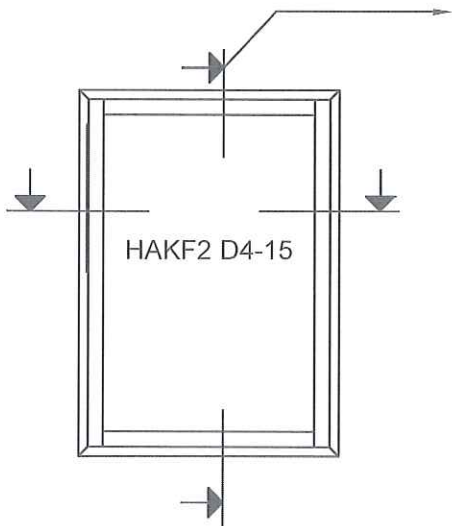

H FÖNSTRET AB
LYSEKIL

HAKF2 D4-15

Ritad	MVa	Dat	2000.10.10
Ritn-nr			81004

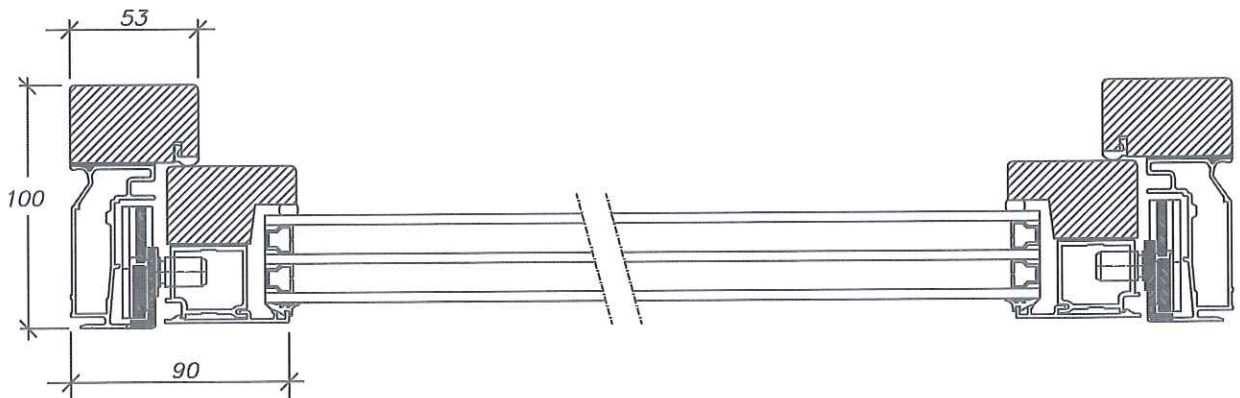
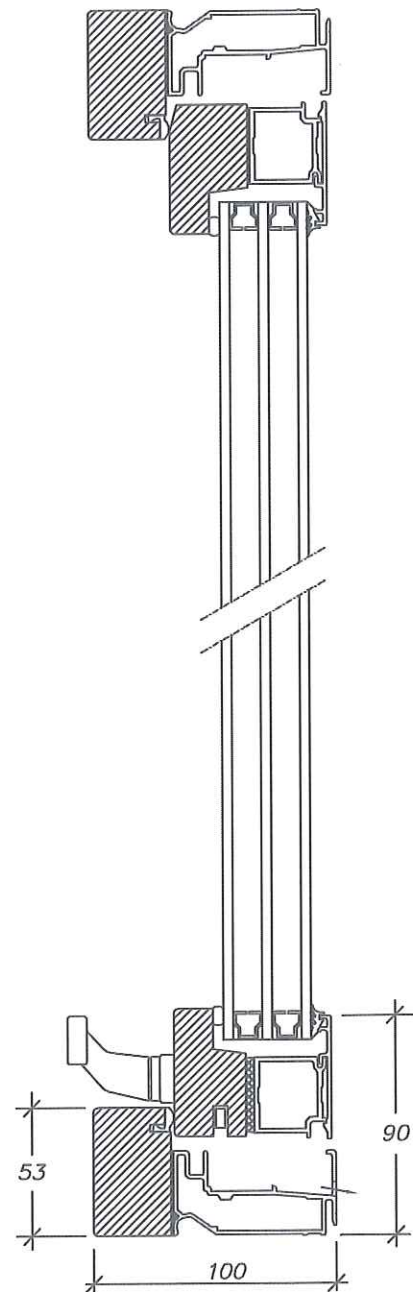
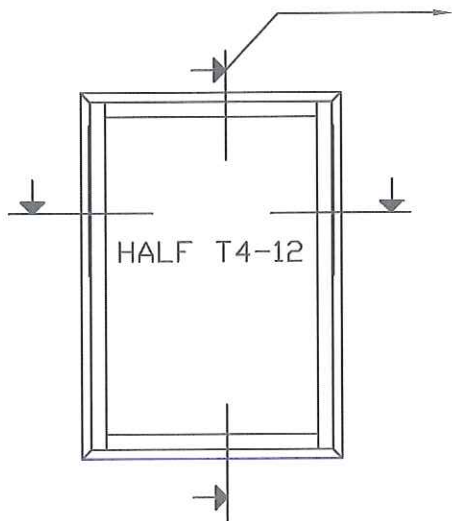

H FÖNSTRET AB
LYSEKIL

HALF T4-12

Ritad MVa

Dat 2000.10.10

Ritn-nr

81000

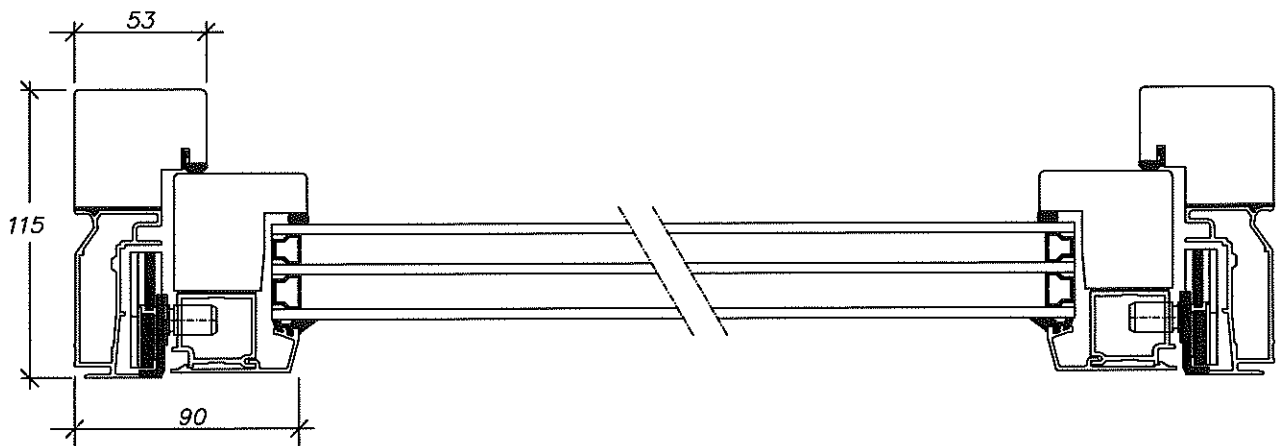
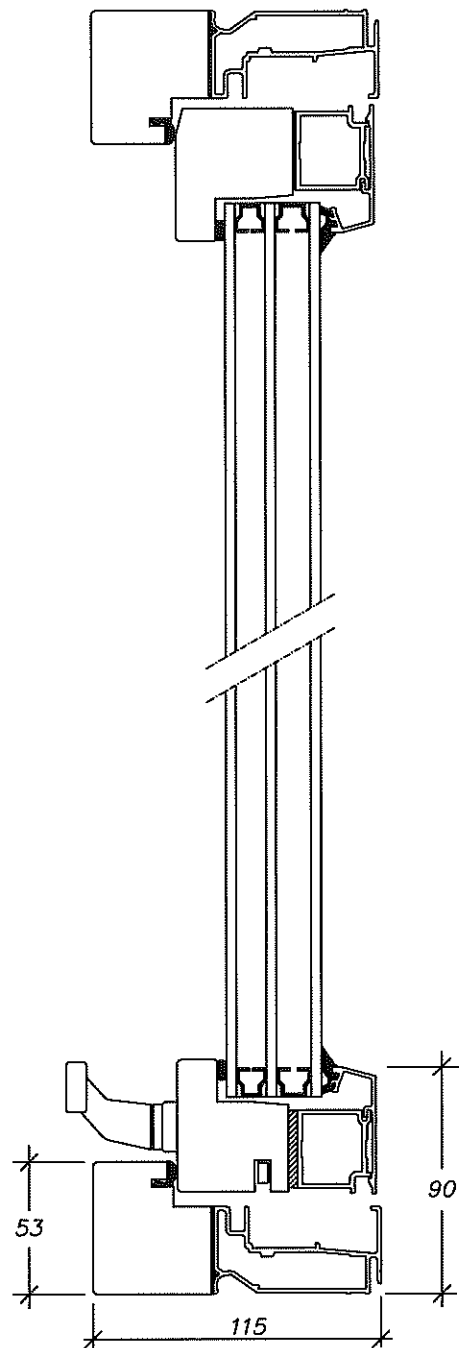
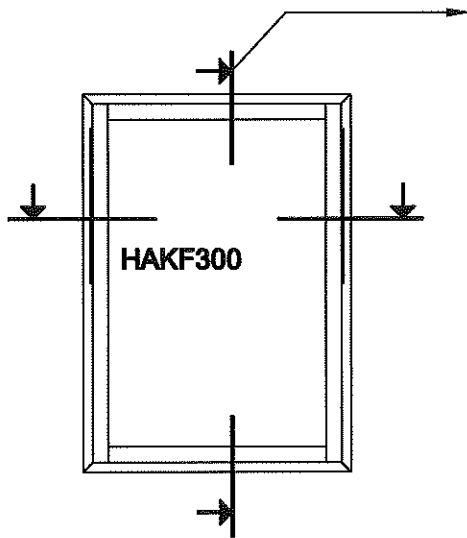

H FÖNSTRET AB
H LYSEKIL

HAKF300

Ritad SB

Dat 2006.12.04

Ritn-nr

81302